

もくみん^{プラス}+

- 取扱説明書 -

この度は、もくみん+(プラス)をお選びいただき、誠にありがとうございます。
この取扱説明書には、もくみん+(プラス)を快適にお使いいただくための注意事項を記載しています。

⚠ 安全上・使用上のご注意

- ・商品の改造や部品が外れたままでの使用はお避けください。商品の破損やケガに繋がる恐れがあります。
- ・商品の使用目的以外での使用はお避けください。
- ・火気または高温のものには近づけないでください。
- ・火気、水気のある場所での保管、使用はお避けください。
- ・使用中に破損や変形が生じた場合は使用を中止してください。
- ・ベッドフレームの上で立ち上がりたり飛び跳ねたりしないでください。

パーツ構成について

組み立て前に各パーツをご確認ください。加工工程上、木粉が若干発生します。固く絞った布等で拭き取ってから組み立ててください。
(8種13枚/表裏はありません)

収納用バンド●黒

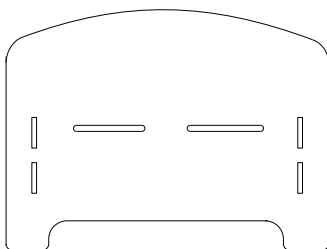

前板 × 1

※収納用バンドなし

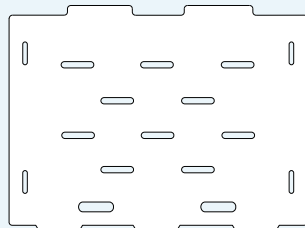

天板(頭部) × 1

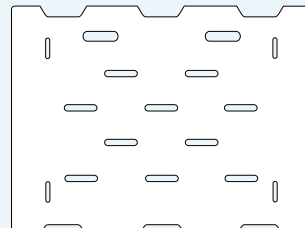

天板(腰部) × 1

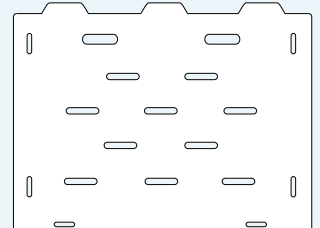

天板(脚部) × 1

収納用バンド●青

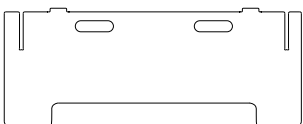

支柱板(脚部) × 1

※収納用バンドなし

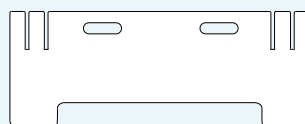

支柱板 × 2

収納用バンド●黄

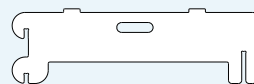

側面板(頭部) × 2

収納用バンド○白

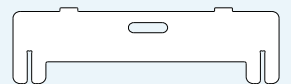

側面板 × 4

フレームを組み立てる

- 取扱説明書では、識別しやすいよう収納用バンドの色に合わせてパーツを着色しています。
- 組み立て方法は、動画でもご確認いただけます。

\組み立て方法を動画で確認/



1

使用パーツ

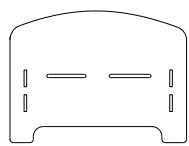

前板×1



支柱板×1

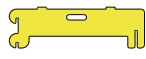

側面板頭部×2

- ①側面板頭部(黄)のフック部を前板に差し込む
 - ②反対側の切り込み部を支柱板(青)の外側切り込み部に上から差し込む
 - ③反対の側面板頭部(黄)も①・②と同様に行う
- ①～③で頭部完成

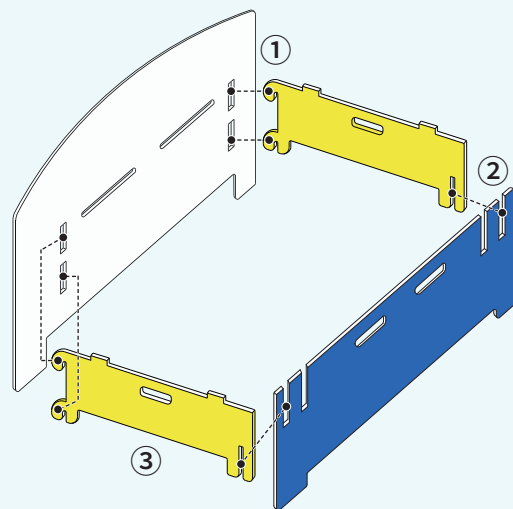

2

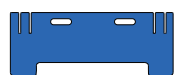

支柱板×1

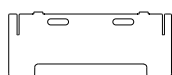

支柱板脚部×1

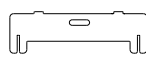

側面板×2

- ①側面板の切り込み部を支柱板(青)の外側切り込み部に上から差し込む
 - ②反対側の切り込み部を支柱板脚部に上から差し込む
 - ③反対の側面板も④・⑤と同様に行う
- ①～③で脚部完成

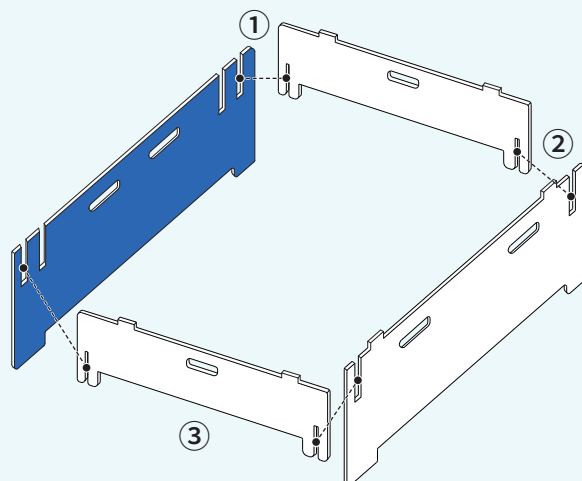

3



側面板×2

- ①の頭部と②の脚部をつなぐように、側面板の切り込み部を支柱板(青)の内側切り込み部に上から差し込む

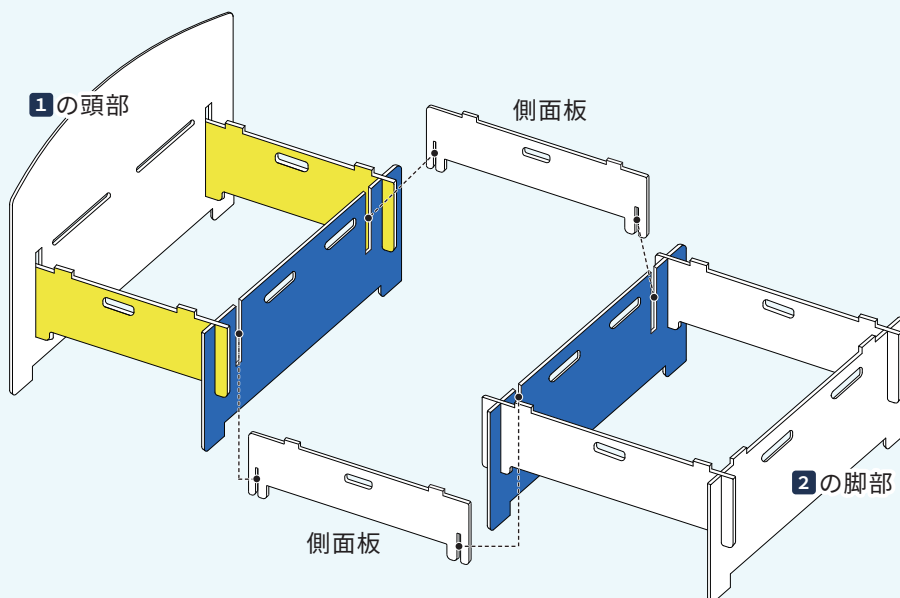

フレームの上に天板を差し込む

4

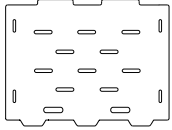

天板: 頭部 × 1

- ①天板(頭部)の凸部を前板に差し込む
- ②天板(頭部)の凹部と側面板(頭部)の凸部を合わせる
【A-A'/B-B'/C-C'/D-D'】

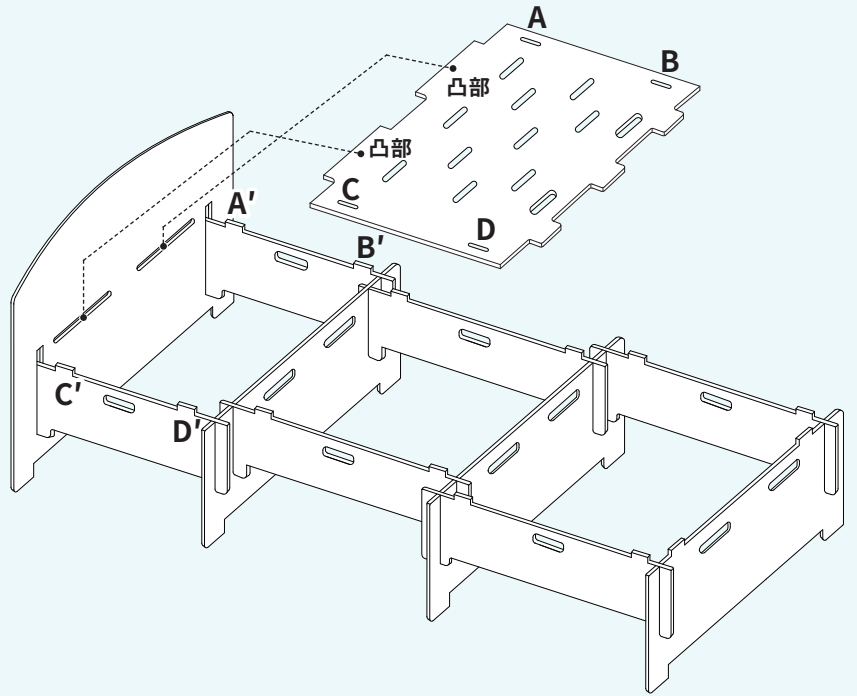

5

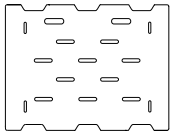

天板: 腰部 × 1

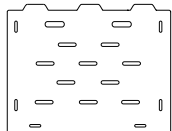

天板: 脚部 × 1

- ①天板(腰部)の凹部と側面板の凸部を合わせる
【E-E'/F-F'/G-G'/H-H'】
- ②天板(脚部)の凹部と側面板の凸部を合わせる
【I-I'/J-J'/K-K'/L-L'/M-M'/N-N'】

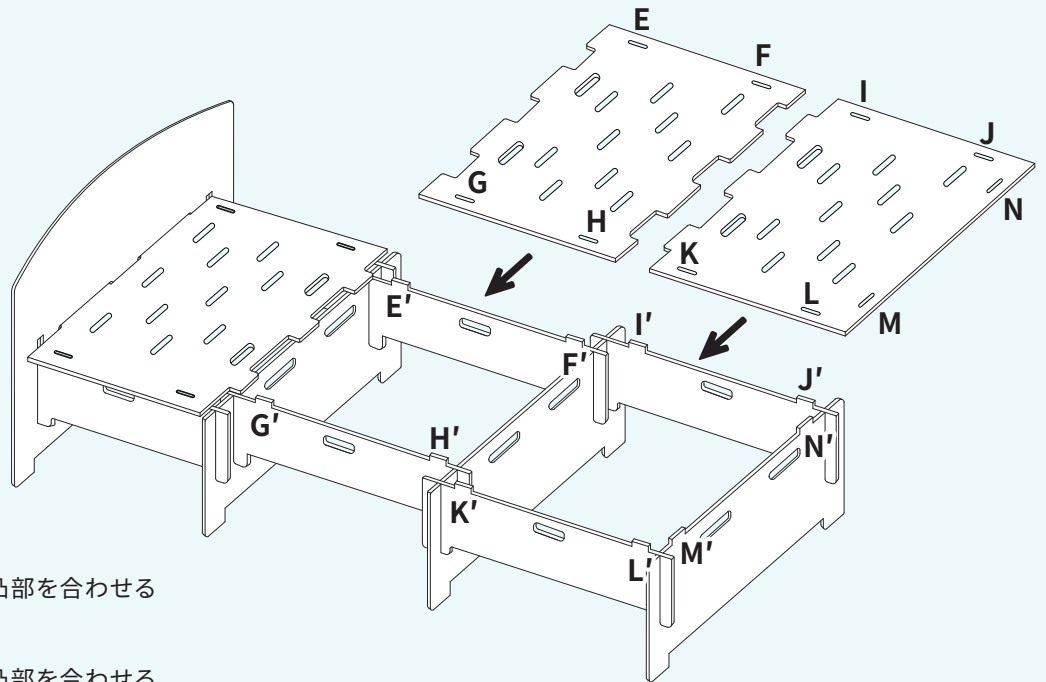

完成

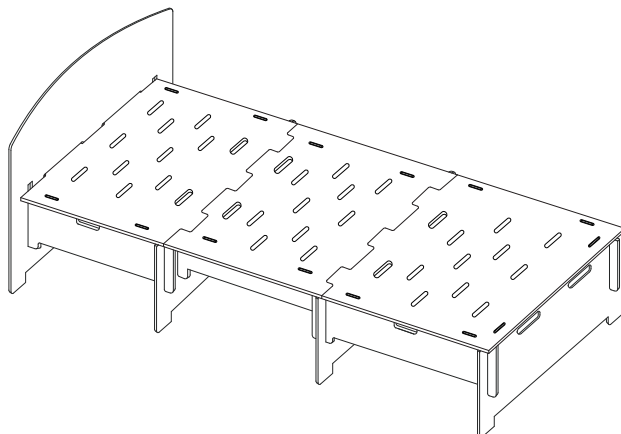

収納方法について

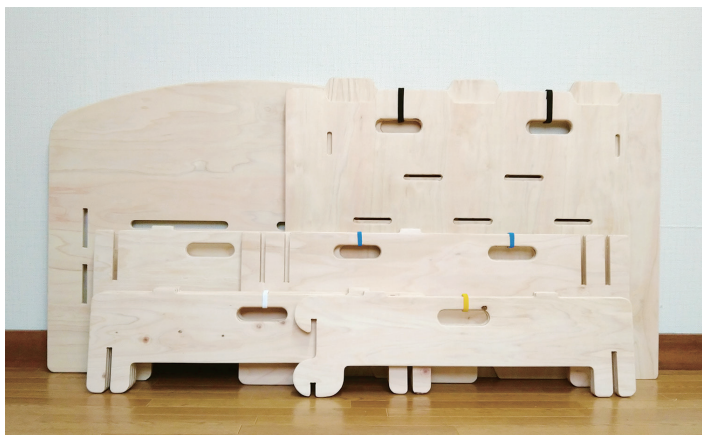

お届け時と同じように、収納バンドで6つのパーツに分けていただくとコンパクトになり、限られたスペースでも収納できます。

お手入れ方法について



固く絞った布等で、拭き掃除を行ってください。気になる方は、アルコールスプレーなどをご使用いただくことも可能です。

ご留意いただきたい点



節

天然素材である合板は構造上、表面に割れ目、裂け目、節による凹みがどうしても発生します。そこから亀裂が大きくなるか心配になりますが、耐久性や品質には一切問題ありません。

合板はいくつもの単板を繊維方向を交互に変えて接着剤で積層し、強度を高めながら作ります。商品の外観に見える割れ等は、合板の最表面の単板が割れているだけで強度や耐久性に問題がありませんので、JAS規格では表面上の割れ等は合格品扱いとなります。

もくみん+(プラス)に使用されている構造用合板はJAS規格に準拠し、その規格基準を厳格に遵守しています。表面の単板に裂け目等がありましても、面材全体強度には全く影響はございません。ご安心してお使いください。

したがって、**表面上の割れ目、裂け目、節につきましては合板の品質基準内ですので、返品・交換の対象外となります。**ご了承くださいませよう願いたします。



割れ目・裂け目



爽快潔リビング

〒529-1404
滋賀県東近江市宮荘町511

☎ 0120-39-0864

平日10:00 ~ 16:00

FAX : 0748-48-4463

Mail : support@soukaiketsu.jp

URL : soukaiketsu.com



※取扱説明書(PDF電子版)は、ホームページ上でもご覧いただけます。

CU8t-mm+-230906